

Comune di PROGENO

Provincia VITERBO

N. <u>1632</u> Data <u>29/04/2017</u>	Modulo per l'assolvimento degli obblighi di pubblicazione previsti dall'art. 14 del D.lgs. 33/2013 e dalle Linee Guida dell'ANAC adottate con Delibera n. 241 del 08/03/2017
--	--

Io PIETRO GIORGIO (Cognome) MARZIANI (nome) nato/a il 14/05/1952 domiciliato per la carica presso l'ufficio di protocollo comunale dichiaro sul mio onore che i seguenti dati sono corretti e completi.

a) atto di nomina o di proclamazione, con l'indicazione della durata dell'incarico o del mandato elettivo

Sono stato/a assunto da questo ente in data/...../..... con la qualifica di:

- Segretario Comunale (specificare la fascia di appartenenza)
- Dirigente del (specificare l'inquadramento e se a tempo det. o indet) Tempo determinato
- Dipendente in categoria D1 (specificare l'inquadramento e se a tempo det. o indet)

Con Provvedimento n. 2106 in data 13/06/2016

del Sindaco

del dirigente competente

sono stato/a nominato/a:

- Dirigente a ISTRUTTORE DIRETTIVO TECNICO
- Posizione organizzativa a
- Con riconoscimento delle funzioni dirigenziali (anche se per le sole sostituzioni)
- Senza riconoscimento delle funzioni dirigenziali

b) curriculum

Provvedo ad allegare il curriculum aggiornato al APRILE 2017 [Allegato 1]

Qui termina l'obbligo di pubblicazione per le posizioni organizzative senza riconoscimento delle funzioni dirigenziali

Titolare di Posizione Organizzativa

c) compensi di qualsiasi natura connessi all'assunzione della carica; gli importi di viaggi di servizio e missioni pagati con fondi pubblici

Nell'esercizio scorso (2016) ho percepito da questo Comune:

Ammontare complessivo percepito nel 2016	In qualità di segretario comunale, dirigente, posizione organizzativa	Eventuali note
€ 10.801,67	Stipendi e indennità da lavoro dip.te (CUD 2017 quadri 1 o 2)
€	Rimborsi e spese di viaggio e missione
€

d) dati relativi all'assunzione di altre cariche, presso enti pubblici o privati, ed i relativi compensi a qualsiasi titolo corrisposti

Nell'esercizio scorso (2016) ho percepito dai seguenti enti pubblici e privati

Ammontare complessivo percepito nel 2016	Per la carica di	Presso l'ente
€
€
€

e) altri eventuali incarichi con oneri a carico della finanza pubblica e l'indicazione dei compensi spettanti

Nell'esercizio scorso (2016) ho percepito a carico della finanza pubblica

Ammontare complessivo percepito nel 2016	Per l'incarico di	Presso l'ente
€
€
€

Inoltre in riferimento al **D.Lgs. 8-4-2013 n. 39**: "Disposizioni in materia di inconferibilità e incompatibilità di incarichi presso le pubbliche amministrazioni e presso gli enti privati in controllo pubblico, a norma dell'articolo 1, commi 49 e 50, della legge 6 novembre 2012, n. 190.", che dispone:

Art. 20 Dichiarazione sulla insussistenza di cause di inconferibilità o incompatibilità

1. All'atto del conferimento dell'incarico l'interessato presenta una dichiarazione sulla insussistenza di una delle cause di inconferibilità di cui al presente decreto.
2. Nel corso dell'incarico l'interessato presenta annualmente una dichiarazione sulla insussistenza di una delle cause di incompatibilità di cui al presente decreto.
3. Le dichiarazioni di cui ai commi 1 e 2 sono pubblicate nel sito della pubblica amministrazione, ente pubblico o ente di diritto privato in controllo pubblico che ha conferito l'incarico.
4. La dichiarazione di cui al comma 1 è condizione per l'acquisizione dell'efficacia dell'incarico.

Titolare di Posizione Organizzativa

5. Ferma restando ogni altra responsabilità, la dichiarazione mendace, accertata dalla stessa amministrazione, nel rispetto del diritto di difesa e del contraddittorio dell'interessato, comporta la inconfiribilità di qualsivoglia incarico di cui al presente decreto per un periodo di 5 anni.

DICHIARO

Che in relazione alla funzione da me svolta per questa amministrazione non sussiste alcuna causa di inconfiribilità, ed in particolare, sempre in riferimento al D.Lgs. 8-4-2013 n. 39, non sussiste alcuna delle seguenti cause:

- *Inconfiribilità di incarichi in caso di condanna per reati contro la pubblica amministrazione (Art. 3)*
- *Inconfiribilità di incarichi nelle amministrazioni locali a soggetti provenienti da enti di diritto privato regolati o finanziati (Art. 4)*
- *Inconfiribilità di incarichi a componenti di organo politico di livello nazionale (Art. 6)*
- *Inconfiribilità di incarichi a componenti di organo politico di livello regionale e locale (Art. 7)*
- *Incompatibilità tra incarichi e cariche in enti di diritto privato regolati o finanziati nonché tra gli stessi incarichi e le attività professionali (Art. 9)*
- *Incompatibilità tra incarichi amministrativi di vertice e di amministratore di ente pubblico e cariche di componenti degli organi di indirizzo nelle amministrazioni locali (art. 11)*
- *Incompatibilità tra incarichi dirigenziali interni e esterni e cariche di componenti degli organi di indirizzo nelle amministrazioni locali (art. 12)*

Allego:

- 1) Il mio curriculum aggiornato al APRILE 2017
- 2) Il mio provvedimento di nomina

Data 28/04/2017

Il Titolare Posizione Organizzativa

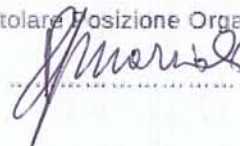

ing. PIETRO GIORGIO MARZIALI

- nato ad Acquapendente il 14/05/1952
- residente in Acquapendente in via del Fiore n° 13
- laureato in Ingegneria Civile Edile presso l'Università "LA SAPIENZA" di Roma nel 1977
- iscritto all'Ordine degli Ingegneri della Provincia di Viterbo al n° 223 dal 10/07/1978
- abilitato allo svolgimento delle mansioni di coordinatore per la sicurezza secondo il D. Lgs. 494/96 (attestato dell'Ordine degli Ingegneri di Viterbo del 30/07/99)

CURRICULUM PROFESSIONALE



studio tecnico



studio tecnico

- a) **PRINCIPALI OPERE SPECIFICHE PROGETTATE E/O DIRETTE E/O COLLAUDATE**

- b) **INCARICHI E MANSIONI PARTICOLARI**

- c) **PRESTAZIONI ORDINARIE**

- d) **COORDINATORE PER LA SICUREZZA IN FASE DI PROGETTAZIONE E DI ESECUZIONE DEI LAVORI**

a) PRINCIPALI OPERE SPECIFICHE PROGETTATE E/O DIRETTE E/O COLLAUDATE:

anno 1980

* PROGETTAZIONE E DIREZIONE LAVORI OPERE DI URBANIZZAZIONE

PRIMARIA ZONA INDUSTRIALE CAMPO MORINO IN ACQUAPENDENTE -Vt-

Committente: Consorzio per la realizzazione della Zona Industriale e Artigianale e per lo sviluppo economico dell'Alta Tuscia

Importo: Lire 1 350 000 000



- * PROGETTAZIONE DEPURATORE SCARICHI CIVILI IN LOCALITA' "CARMINE"
IN COMUNE DI ACQUAPENDENTE -Vt-

Committente: Comune di Acquapendente

Importo: Lire 80 000 000

- * COSTRUZIONE MOBILIFICIO IN ZONA INDUSTRIALE CAMPO MORINO IN
ACQUAPENDENTE -Vt-

Committente: Società MOBILI VISCONTI

Importo: Lire 80 000 000



anno 1982

- PROGETTAZIONE STRUTTURALE E DIREZIONE LAVORI N° 14+10 CASE A SCHIERA IN ZONA PEEP IN COMUNE DI ACQUAPENDENTE -Vt-

Committente: Cooperativa Edilizia Giovane Aquesio

Importo: Lire 120 000 000

anno 1983

- PROGETTAZIONE E DIREZIONE LAVORI DI UNA MALTERIA IN ZONA INDUSTRIALE S. NICOLA DI MELFI -Pz- SOTTO L'ALTA SORVEGLIANZA DEL MINISTERO DELLA PROTEZIONE CIVILE

Committente: Agroalimentare Sud spa (Verona)

Importo: Lire 24 000 000 000

(lavori protratti fino al 1989)



anno 1984

- RISTRUTTURAZIONE STATICA DELLA CHIESA DI S. AGOSTINO IN
ACQUAPENDENTE -Vt-

Committente: Curia Vescovile di Viterbo

Importo: Lire 120 000 000



anno 1986

- LIVELLAZIONE GEOMETRICA DI ALTA PRECISIONE NELL'AREA DEL PERMESSO DI RICERCA "LATERA" -Vt-

Committente: E.N.E.L. Unità Nazionale Geotermica di Pisa

- PROGETTAZIONE E DIREZIONE LAVORI DELL'IMPIANTO DI ILLUMINAZIONE PUBBLICA DEL CENTRO ABITATO DEL COMUNE DI PROCENO -Vt-

Committente: Comune di Proceno

Importo: Lire 150 000 000

- PROGETTAZIONE E DIREZIONE LAVORI DI PAVIMENTAZIONE STRADA VECCHIA CASSIA IN COMUNE DI SAN LORENZO NUOVO -Vt-

Committente: Comune di San Lorenzo Nuovo

Importo: Lire 80 000 000

anno 1987

- PROGETTAZIONE E DIREZIONE LAVORI PER INFRASTRUTTURE PRIMARIE
A SERVIZIO DELLA ZONA ARTIGIANALE IN LOCALITA' "METATA" IN COMUNE
DI SAN LORENZO NUOVO -Vt-

Committente: CO.SAL.N.I.A. di San Lorenzo Nuovo

Importo: Lire 350 000 000

anno 1988

- RISTRUTTURAZIONE E RESTAURO STATICO SERBATOIO IDRICO
SOPRAELEVATO IN C.A. IN COMUNE DI GROTTI DI CASTRO -Vt-

Committente: Comune di Grotte di Castro

Importo: Lire 150 000 000



anno 1989

- PIANO INSEDIAMENTI PRODUTTIVI DEL C.A.I.P. DI CELLERE OPERE DI
URBANIZZAZIONE

Committente: C.A.I.P. di Cellere

- PIANO DI LOTTIZZAZIONE IN LOCALITA' "MONCELLO" IN COMUNE DI
GROTTE DI CASTRO -Vt-

Committente: Venanzi Elvira

anno 1990

- LIVELLAZIONE GEOMETRICA DI ALTA PRECISIONE NELL'AREA DEL
PERMESSO DI RICERCA "MONTEVERDI MARITTIMO" -Pi-

Committente: E.N.E.L. Unità Nazionale Geotermica di Pisa

- PROGETTO PER DEPURATORE IN COMUNE DI PROCENO -Vt-

Committente: Comune di Proceno

- DIREZIONE LAVORI DEGLI IMMOBILI REGIONALI DI PROPRIETA' O IN USO
NELLA PROVINCIA DI VITERBO

Committente: Regione Lazio

anno 1992

- PROGETTO PER LA REALIZZAZIONE DI PERCORSI TURISTICI CULTURALI
ATTREZZATI AVENTI PER OGGETTO IL COLLEGAMENTO DELLE ATTRATTIVE
ESISTENTI E POTENZIALI DEL CENTRO ABITATO E DEL CIRCOSTANTE
TERRITORIO DEL COMUNE DI PROCENO -Vt-

Committente: Comune di Proceno

Importo: Lire 1 000 000 000

(incarico in collaborazione con dottore in Agraria)

- RISTRUTTURAZIONE OSPEDALE CIVILE DI ACQUAPENDENTE -Vt-

Committente: A.U.S.L. Viterbo

Importo: Lire 1 630 000 000

anno 1993

- INTERVENTI DI RIPRISTINO E SISTEMAZIONE DEI DANNI CAUSATI DA FRANE
INTORNO AL CENTRO ABITATO DEL COMUNE DI PROCENO -Vt-

Committente: Comune di Proceno

Importo: Lire 145 000 000

- COLLAUDO PER LAVORI DI COSTRUZIONE E SISTEMAZIONE VIABILITA'
INTERNA NEL COMUNE DI GROTTI DI CASTRO -Vt-

Committente: Comune di Grotte di Castro

Importo: Lire 287 000 000

anno 1994

- AMMODERNAMENTO E RISTRUTTURAZIONE DELLE STRADE RURALI DEL
COMUNE DI GROTTI DI CASTRO -Vt-

Committente: Comune di Grotte di Castro

Importo: Lire 320 000 000

anno 1995

- COLLAUDO STATICO DELLE OPERE IN C.A. PER CONSOLIDAMENTO RUPE LATO SUD DEL CENTRO ABITATO DEL COMUNE DI GROTTI DI CASTRO -Vt-

Committente: Comune di Grotte di Castro

- PIANO REGOLATORE GENERALE DEL COMUNE DI PROCENO -Vt-

Committente: Comune di Proceno

(incarico in collaborazione con due architetti)

anno 1996

- PIANO PEEP IN TORRE ALFINA COMUNE DI ACQUAPENDENTE -Vt-

Committente: Comune di Acquapendente

anno 1997

- INTERVENTI PER L'ADEGUAMENTO, LA RISTRUTTURAZIONE E IL MIGLIORAMENTO FUNZIONALE DELLA SCUOLA ELEMENTARE "DON ORIONE" IN GROTTI DI CASTRO -Vt-

Committente: Comune di Grotte di Castro

Importo: Lire 102 400 000

- OPERE DI COMPLETAMENTO RETE FOGNANTE NEL CENTRO ABITATO DEL COMUNE DI GROTTI DI CASTRO -Vt-

Committente: Comune di Grotte di Castro

Importo: Lire 160 000 000

- CALCOLI STATICI IN ZONA SISMICA PER LE STRUTTURE DI UN EDIFICIO POLIVALENTE ALL'INTERNO DI IMPIANTI SPORTIVI IN C.A. ED ACCIAIO NELL'AREA SPORTIVA DI PECCIOLI -Pi-

Committente: impresa ADAMI di Bolsena -Vt-

- INTERVENTI PER L'ADEGUAMENTO, LA RISTRUTTURAZIONE E IL MIGLIORAMENTO FUNZIONALE DELLA SCUOLA MATERNA "P. BRACCINI" DI CANEPINA -Vt-

Committente: Comune di Canepina

Importo: Lire 147 000 000

- OPERE DI URBANIZZAZIONE PRIMARIA ZONA PEEP "S. AMANZIO" COMUNE DI CANEPINA -Vt-

Committente: Comune di Canepina

Importo: Lire 426 000 000

anno 1998

- INTERVENTI URGENTI PER IL RIPRISTINO DELL'ALVEO DEL "FOSSO DELLA CUPA" IN COMUNE DI VIGNANELLO -Vt-

Committente: Comune di Vignanello

Importo: Lire 100 000 000

- PERIZIA TECNICA RELATIVA ALLA STABILITA' DI TERRENI IN PENDIO RETROSTANTI VIA COSTA DEI FRATI IN COMUNE DI VIGNANELLO -Vt-

Committente: Comune di Vignanello

- PROGETTO E D.L. PER IL CONSOLIDAMENTO RUPI E SCARPATE NATURALI PER LA SALVAGUARDIA DEL CENTRO ABITATO DAL DEGRADO CAUSATO DAI DISSESTI IDROGEOLOGICI IN CANEPINA -Vt-

Committente: Comune di Canepina

Importo: Lire 540 000 000

- INTERVENTI PER IL MIGLIORAMENTO E L'ADEGUAMENTO ALLE NORME DI IGIENE DELLA PALESTRA DELLA SCUOLA MEDIA DI CANEPINA -Vt-

Committente: Comune di Canepina

Importo: Lire 141 000 000

- RIFACIMENTO DEL TETTO IN LEGNO DEL "SALONE QUARTO STATO" NEL FABBRICATO EX CONVENTO IN CANEPINA -Vt-

Committente: Comune di Canepina

Importo: Lire 98 000 000



anno 1999

- COLLAUDO STATICO BOCCIODROMO REALIZZATO CON STRUTTURE IN C.A.
E C.A.P. IN VIGNANELLO -Vt-

Committente: Comune di Vignanello

- CONSOLIDAMENTO DEL CENTRO ABITATO DI PORANO

Committente: Comune di Porano

Importo: Lire 290 000 000

(incarico in collaborazione con geometra)

e successiva DIREZIONE LAVORI

- PROGETTO PER L'ADEGUAMENTO IDRAULICO DEL COLLETTORE DRENANTE NELL'AMBITO DELL'ABITATO DI CANEPINA -Vt-

Committente: Comune di Canepina

Importo: Lire 820 000 000

e successiva DIREZIONE LAVORI



- PROGETTO PER CENTRO SERVIZI DEPURAZIONE LOCALITA' "FONTANA VECCHIA" DEL COMUNE DI CASTEL GIORGIO -Tr-

Committente: Comune di Castel Giorgio

Importo: Lire 500 000 000

- PROGETTO PER LA TRASFORMAZIONE FUNZIONALE DELLO STABILE EX ASILO NIDO IN CANEPINA

Committente: Comune di Canepina

Importo: Lire 250 000 000

anno 2000

- PIANO ATTUATIVO E PROGETTO DELLE OPERE DI URBANIZZAZIONE ZONA PEEP IN FRAZIONE TREVINANO IN COMUNE DI ACQUAPENDENTE -Vt-

Committente: Comune di Acquapendente

Importo: Lire 218 000 000

- DIREZIONE LAVORI OPERE DI URBANIZZAZIONE PRIMARIA IN LOCALITA' "CORO DEI PRETI" IN GALLESE -Vt-

Committente: Comune di Gallese

Importo: Lire 465 000 000

- RECUPERO DI AREE INSTABILI E RIDUZIONE DEGLI IMPATTI AMBIENTALI DELL'AREA STOCCAGGIO GAS E DEPURATORE IN PROCENO

Committente: Comune di Proceno

Importo: Lire 93 000 000

anno 2001

- RESTAURO STATICO CONSERVATIVO DELLA CHIESA DI SAN GIUSEPPE IN
CANEPINA -Vt-

Committente: Parrocchia Santa Maria Assunta di Canepina

Importo: Lire 380 000 000

- PROGETTO PER RIFACIMENTO RETE FOGNANTE IN GALLESE VIA P.
TOGLIATTI

Committente: Comune di Gallese

Importo: Lire 200 000 000

- PROGETTO LAVORI DI CONSOLIDAMENTO E RIASSETTO MOVIMENTO
CENTRO ABITATO DI SIPCICIANO

Committente: Comune di Graffignano

Importo: Lire 1 001 720 000

- PROGETTO LAVORI DI CONSOLIDAMENTO E RECUPERO AMBIENTALE
CONSERVATIVO DEL CENTRO STORICO DI GRAFFIGNANO

Committente: Comune di Graffignano

Importo: Lire 1 363 280 000



- OPERE DI URBANIZZAZIONE PRIMARIA ZONA PIP DI CANEPINA

Committente: Comune di Canepina

Importo: € 900 000.00

- COLLAUDO STATICO DEL COMPLESSO TERMALE DI PITIGLIANO

Importo: € 2 300 000.00



- RESTAURO E RISTRUTTURAZIONE STATICA DEL TETTO DELLA CHIESA DI SANTA MARIA MADDALENA IN GRADOLI

Importo: € 150 000.00

- RESTAURO E RISTRUTTURAZIONE STATICA DEL TETTO DELLA CHIESA DI SAN LORENZO MARTIRE IN ACQUAPENDENTE -Vt-

Importo: € 180 000.00

anno 2003

- CASA PER ALLOGGIO HANDICAPPATI IN COMUNE DI SAN LORENZO NUOVO –
-Vt-

Committente: O.A.M.I. di Firenze

- CASA RURALE IN AGRO DI GROTTI DI CASTRO –Vt- IN COLLABORAZIONE CON
PROF. ARCH. DORING

Committente: sig. METZELER FRIEDRICH WILHELM



- CALCOLI DEL RESTAURO STRUTTURALE E DELLE PASSERELLE IN LEGNO DEL PONTE SUL FIUME TRONTO IN LOCALITA' FONTE DEL CAMPO IN COMUNE DI ACCUMOLI -Ri-

Committente: COMUNE DI ACCUMOLI



- RIFACIMENTO DELLA COPERTURA DEL CAPANNONE INDUSTRIALE IN ROMA VIA DEL MIRTILLO

Committente: IMPART s.r.l.



anno 2005

- CAPANNONE INDUSTRIALE IN ZONA INDUSTRIALE "ALTA TUSCIA" IN ACQUAPENDENTE -Vt- IN LOCALITA' CAMPO MORINO

Committente: GIOACCHINI SANTE s.a.s.

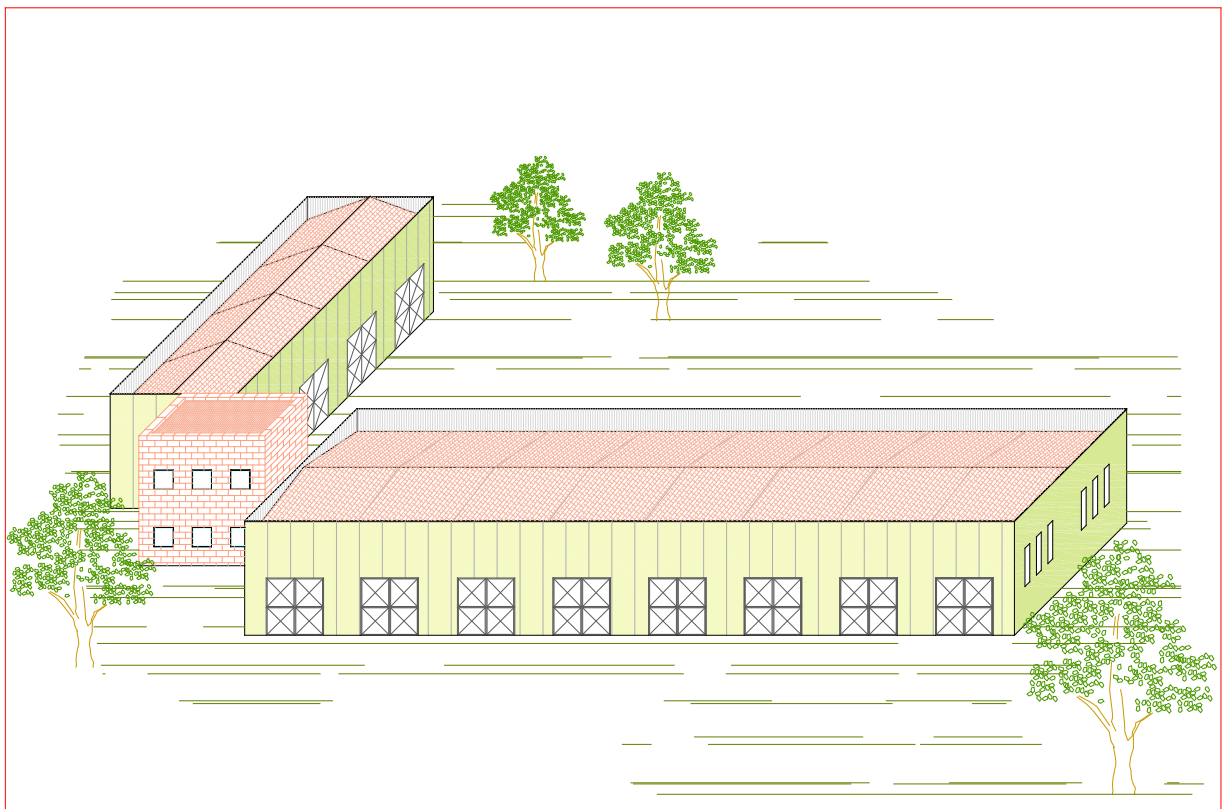

- CONSULENZA TECNICA STRUTTURALE CHIESA PARROCCHIALE IN SAN BARTOLOMEO IN GALGANO (BN)



anno 2006

- CAPANNONE ARTIGIANALE IN ACQUAPENDENTE -Vt- IN ZONA ARTIGIANALE CAMPO MORINO

Committente: f.lli BACHIORRINI



- CANTINA PER PRODUZIONE E CONSERVAZIONE VINO IN COMUNE DI GRADOLI -Vt- IN LOCALITA' "MACCHIA DEL PRETE" (in corso di costruzione)

Importo: Euro 2 000 000.00

Committente: SOCIETA' AGRICOLA "VILLA CAVICIANA" s.s.



anno 2007

- PROGETTAZIONE, DIREZIONE LAVORI E COORDINAMENTO SICUREZZA
AMPLIMENTO STABILIMENTO STOSA CUCINE in Zona Industriale "Val di Paglia
Superiore" via Cassia km 149.500
(in corso di costruzione)

Importo: Euro 4 000 000.00

Committente: STOSA s.p.a.



anno 2008

Collaudo tecnico strutturale delle strutture (n. 25) del campo eolico del comune di Piansano



anno 2012

Progettazione e Direzione Lavori Nuova Reception stabilimento STOSA in Zona industriale "Val di Paglia Superiore" in Radicofani

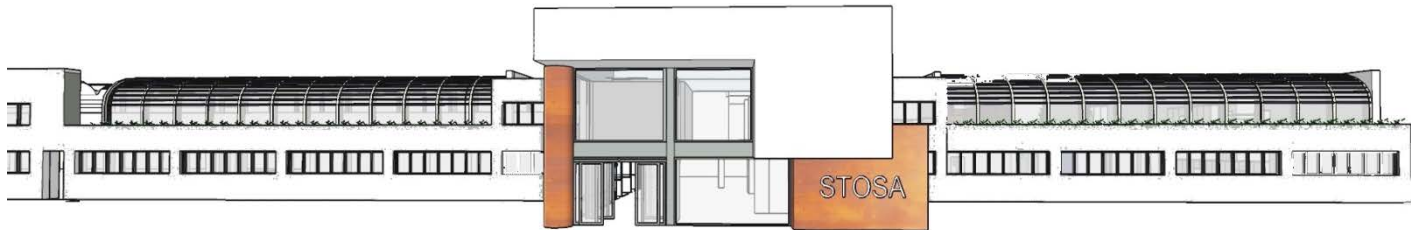

anno 2016

Progettazione e Direzione Lavori Nuovo capannone STOSA in Zona industriale "Val di Paglia Superiore" in Radicofani



b) INCARICHI E MANSIONI PARTICOLARI:

- collaudo tecnico amministrativo per n° 14 autobus urbani per l'ATAC di Roma;
- incarico di ingegnere capo nei lavori del nuovo Campo Sportivo di Grotte di Castro;
- sostituto responsabile della sicurezza delle opere e dell'esercizio dell'impianto per la diga dell'Elvella;
- consulenza tecnica regolata da Convenzione per il comune di Proceno (dal 1990), per il comune di Canepina (dal 1995), per il comune di Vignanello (dal '96 al '98) e per il comune di Gallese (dal 2000);
- membro della Commissione Edilizia di Grotte di Castro (dal 1986 al 1998);
- membro della Commissione Edilizia di Valentano (dal 1995 al 1999);
- membro della Commissione Tecnica dell'IACP di Viterbo;
- responsabile del procedimento per i lavori pubblici e per i lavori privati nel comune di Proceno come tecnico impiegato part-time dal 2001;
- P.R.G. del comune di Proceno.
- Responsabile del procedimento per la costruzione della nuova chiesa di S. Maria della Grotticella in Viterbo.

Dal 01.10.2009 Responsabile del Servizio Area Tecnica Urbanistica ed edilizia privata del comune di Bolsena (Vt)

c) PRESTAZIONI ORDINARIE:

- progettazione e direzione lavori di capannoni metallici e artigianali in ferro e in cemento armato;

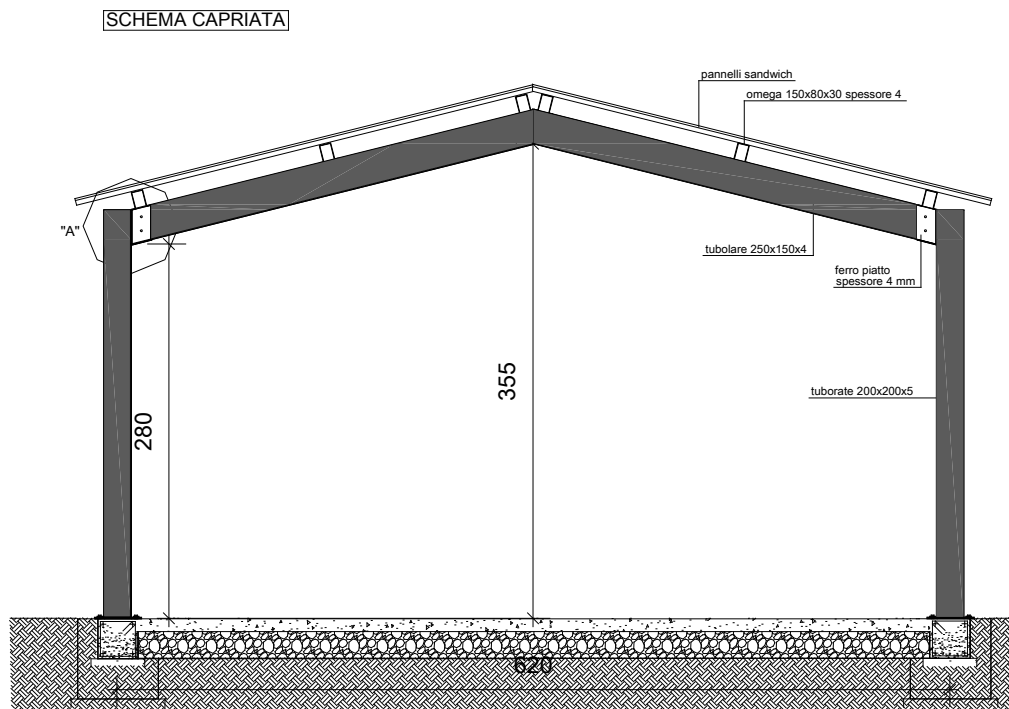

- calcoli statici di opere in legno, ferro e cemento armato nelle zone sismiche;

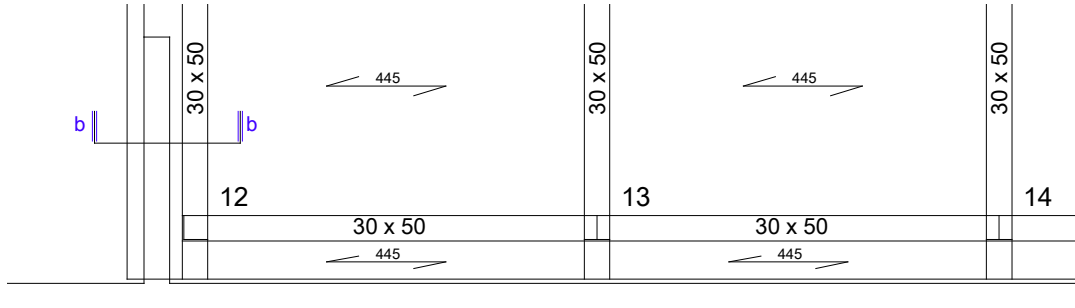

ARMATURA SBALZO sez. b-b

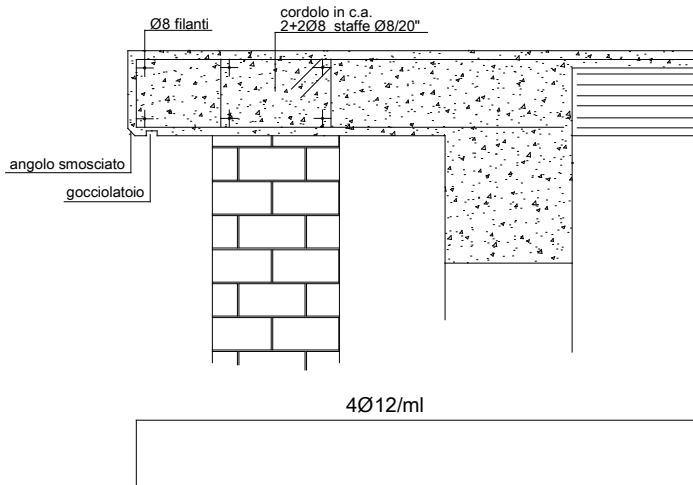

PARTICOLARE COPERTURA IN LEGNO

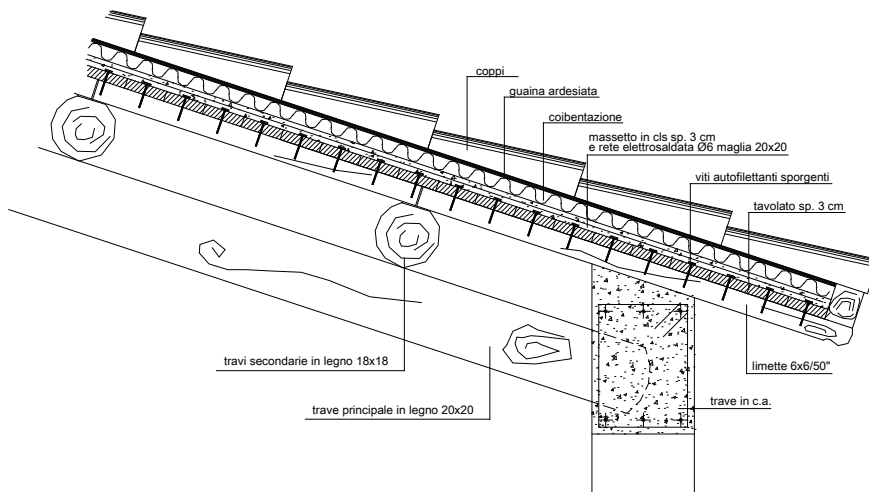

- calcoli progetti per l'isolamento termico e il condizionamento di edifici civili ed industriali;
- collaudi statici e prove di carico;
- collaudi tecnici amministrativi;
- impianti elettrici in edifici civili ed industriali;
- progetti e piani di sicurezza dei cantieri;
- calcolo dei ponteggi per costruzione.

**d) COORDINATORE PER LA SICUREZZA IN FASE DI
PROGETTAZIONE E DI ESECUZIONE DEI LAVORI**

- esecuzione di Piani di Sicurezza e Coordinamento per lavori di opere pubbliche e private;
- prestazione di Coordinatore di Sicurezza in opere pubbliche e private.

Acquapendente, lì aprile 2017

il tecnico:

ing. PIETRO GIORGIO MARZIALI